

UNIDAD UNO

Dueño



Bloques De Construcción De Carácter Positivo

Grado Uno - Manual del Maestro

La Solución Pacífica

Programa de Educación en Carácter

Unidad Uno

Dueño

Nota Para El Maestro	1
Estimado Padre/Guardián Carta	3
Lección Uno: ¿Quién Es Un Dueño?	5
Actividad #1 — Canción: Canción De Dueño	8
Actividad #3— ¿Quién Es Dueño De Qué?	9
Actividades Adicionales	11
Actividad adicional #2 — Carta "Recuérdame"	12
Actividad adicional #3 —	
Todos A Bordo Del Tren De Dueño Tablón De	
Anuncios (Muestra)	13
Todos A Bordo Del Tren De Dueño Tablón	
De Anuncios	14
Lección Dos: Cuidando Mis Pertenencias	17
Actividad #1 — Narrativa: El Collar Perdido	20
Actividades Adicionales	24
Lección Tres: Cuidar Las Pertenencias De Los Demás -	25
Actividad Adicional	28
Lección Cuatro: Tuyo o Mío	29
Actividad #1— ¿Cuál Es La Diferencia?	32
Actividad #2— Lo Que Es Tuyo Es Tuyo, Lo Que Es Mío Es Mío ----	33
Actividades Adicionales	34
Lección Cinco: Cómo Se Obtienen Las Pertenencias-----	35
Actividades Adicionales	37
Actividad Adicional #2—	
Todos A Bordo Del Tren De Dueño Tablón De Anuncios	38
Actividad Adicional #3— ¿Qué Ganaron?	39

Lección Seis: Cuidando De Mí -----	41
Actividad #1 — Canción: Me Gusta Cuidar De Mí -----	44
Actividad #2— Soy Especial -----	45
Actividad Adicional-----	46
Actividad Adicional: Me Cuido A Mí Mismo-----	47
Lección Siete: Toque Correcto, Toque Incorrecto -----	49
Actividad #2— Cuándo Tocar -----	52
Actividades Adicionales-----	53
Actividad Adicional #1—	
Lo Que He Aprendido Sobre Dueño-----	54
Actividad Adicional #2—	
Todos A Bordo Del Tren De Dueño Tablón De Anuncios-----	55

UNIDAD UNO

Dueño

Nota Para El Maestro

El concepto de dueño ya es familiar para sus estudiantes, porque incluso el niño más pequeño tiene posesiones que son valiosas para él o ella. Con esto en mente, es fácil ver por qué el valor de las pertenencias propias y las pertenencias de otros se enseña como la primera unidad en *El Programa La Solución Pacífica Educación en Carácter*. A medida que sus estudiantes aprendan a reconocer la importancia de cuidar las cosas que poseen, también comenzarán a desarrollar aprecio y respeto para las pertenencias de otros.

Los conceptos que se enseñarán en esta unidad son:

1. Tenemos la responsabilidad de cuidar la propiedad comunal.
2. Cómo distinguir entre su propiedad y la propiedad de otros.
3. La importancia de obtener honestamente las cosas que poseemos.
4. Somos dueños de nuestros cuerpos.
5. Determinar un toque correcto de un toque incorrecto.

Tenga en cuenta que el concepto de carácter es intangible. Sin embargo, los niños son por naturaleza aprendices táctiles. Por lo tanto, al introducir ser dueño, un concepto que es real para ellos como el trampolín para enseñar respeto, autocontrol y honestidad, aumentará la capacidad de sus estudiantes para comprender y retener la importancia de desarrollar y mantener un carácter moral positivo.

Las lecciones de esta unidad están llenas de canciones, narrativas, escenarios, proyectos de arte y ejercicios de alfabetización que serán educativos y divertidos para usted y sus estudiantes. Las actividades adicionales proporcionarán asignaciones, proyectos y discusiones adicionales para reforzar los conceptos enseñados en las lecciones.



La Solución Pacífica Educación en Carácter Incorporada

P.O. Box 2442, Abilene, TX 79604 Teléfono:

001 325-672-9492 Fax: 325-677-9023

Sin cargo: 1-888-613-9494

peacefulsolution.org - info@peacefulsolution.org

Estimado Padre/Guardián,

La Solución Pacífica Educación en Carácter Incorporada se complace en informarle sobre el nuevo y emocionante *Programa La Solución Pacífica Educación en Carácter* que se impartirá en su escuela. *El Programa La Solución Pacífica Educación en Carácter* fue diseñado para ayudar incluso a los niños más pequeños a desarrollar el carácter moral brindándoles las herramientas necesarias para tomar decisiones positivas con respecto a ellos mismos y a los demás.

Es un hecho conocido que los niños valoran sus pertenencias. Ya sea un juguete, una gorra de béisbol o una manta, todos tienen algo que es importante para ellos. Por tanto, qué mejor forma de empezar a enseñar valores morales que con un concepto con el que ya están familiarizados. Es por eso que *El Programa La Solución Pacífica Educación en Carácter* comienza con el concepto de Dueño como un trampolín para enseñar el carácter. Hay cinco principios básicos del *Programa La Solución Pacífica Educación en Carácter*. Ellos son: (1) Dueño, (2) respeto, (3) pedir/preguntar (es decir, pedir permiso para usar y tocar las posesiones de otros), (4) autocontrol (en cómo tratamos a los demás y sus pertenencias) y (5) honestidad (ser justo y digno de confianza).

Durante el año escolar, a medida que se le enseñen nuevos conceptos a su hijo, se enviarán recordatorios a casa. Anime a su hijo a practicar estos conceptos reforzándolos en casa. Estamos seguros de que verá resultados positivos a medida que su hijo aprenda sobre la importancia de cuidar sus pertenencias, respetar a los demás, practicar el autocontrol y ser sincero y digno de confianza. Juntos podemos lograr un mañana mejor y más pacífica para nuestra juventud.

Respetuosamente,

A handwritten signature in black ink, appearing to read 'Yisrayl Hawkins'. The signature is fluid and cursive, written over a light blue horizontal line.

Yisrayl Hawkins
Presidente

Lección Uno

¿Quién Es Un Dueño?

PROPOSITO/OBJETIVO

Los estudiantes aprenderán lo que significa ser Dueño. También explorarán las razones por las que nuestras posesiones son importantes para nosotros.

MATERIALES

- Tarjeta de DUEÑO
- *Lecciones de Audio del Maestro*
- Reproductor de CD
- Libro de Trabajo del Estudiante

(NOTA: Antes de comenzar *El Programa La Solución Pacífica Educación en Carácter*, envíe una copia de la nota que se encuentra en la página 3 a los padres/guardianes de los estudiantes).

PROCEDIMIENTO

1. Presente *El Programa La Solución Pacífica Educación en Carácter* explicando a los estudiantes que están creciendo físicamente al hacerse más grandes y fuertes cada día. Están aprendiendo a leer, escribir y hacer matemáticas. Además de estas cosas, también deben aprender a tomar las decisiones correctas y a comportarse correctamente. Dígales a los estudiantes que *El Programa La Solución Pacífica Educación en Carácter* les ayudará a aprender cómo convertirse en mejores personas. Aprenderán a cuidar sus pertenencias y las de los demás, a respetarse a sí mismos ya los demás, el autocontrol y la honestidad.

2. Dígales a los estudiantes que hoy comenzarán la primera unidad denominada Dueño. Distribuya el Libro de Trabajo del Estudiante a los estudiantes e indíqueles que escriban sus nombres en sus libros. Dígales que sus libros ahora les pertenecen. Ahora son dueños de sus libros.

3. **Actividad #1: La Canción De Dueño**—Toque “La Canción de Dueño” de las *Lecciones de Audio del Maestro*. Las palabras de la canción se encuentran en la página 8 del *Manual del Maestro*

(página 1 del *Libro de Trabajo del Estudiante*). Haga que la clase discuta la letra de la canción para ayudarlos a comprender el concepto de Dueño.

4 Presente la tarjeta de **DUEÑO** y discuta la pista de la imagen. Diga a los estudiantes que un **dueño** *es una persona cuyas posesiones le pertenecen*. Explique que tanto los niños como los adultos poseen cosas.

5 Explique a los estudiantes que las cosas que poseemos son importantes para nosotros por muchas razones. Por ejemplo, algunas de nuestras pertenencias pueden ser importantes porque son hermosas o divertidas. Cuénteles a los estudiantes sobre algunas de sus pertenencias que considere hermosas o divertidas. Pida a algunos estudiantes que le cuenten a la clase algunas de sus pertenencias que consideren hermosas o divertidas.

6 Dígales a los estudiantes que muchas de nuestras pertenencias también son importantes para nosotros porque son útiles. Explique a los estudiantes que cuando algo es útil, nos ayuda a nosotros. Las posesiones útiles ayudan a hacer la vida más fácil. Nos ayudan a cuidarnos. Dígales a los estudiantes cuáles de sus pertenencias son útiles para usted. Por ejemplo, su automóvil, que lo lleva al trabajo todos los días, o su agenda de citas, que lo ayuda a realizar un seguimiento de las cosas que debe hacer. Pida a los estudiantes que den ejemplos de sus posesiones que les sean útiles.

7 **Actividad #2: ¿Quién Soy yo?** -Explique que leerá pistas sobre la identidad de una persona en particular. Después de que identifiquen quién es cada persona, discuta qué posesiones tiene la persona que le son útiles.

Instrucciones: Lea primera pista y luego pregunte: "¿Quién soy yo?" Permita que los estudiantes adivinen. Si nadie adivina, pregunte la siguiente pista. Continúe preguntando las pistas hasta que se hayan preguntado todas.

a. ¿Quién soy?

"Planto verduras y cereales".

"Cuido animales como vacas y gallinas".

"Vivo en una granja."

Soy un granjero.

(Algunas cosas útiles de que puede un granjero ser dueño son un azadón, un tractor, un rastrillo y una pala).

b. ¿Quién soy?

"Llevo un gran sombrero de tela". "Llevo delantal y cocino todo el día". "Yo trabajo en un restaurante".

Soy un chef.

(Algunas cosas útiles de que puede un chef ser dueño son un delantal, un gorro de chef, utensilios, ollas y sartenes).

c. ¿Quién soy?

"Soy muy valiente".

"Conduzco en un gran camión rojo".

"Uso ropa ignífuga y rescato gente".

Soy un bombero

(Algunas cosas útiles de que puede ser dueño un bombero son un sombrero, un abrigo, botas y guantes.)

d. ¿Quién soy?

"Tomo muchas medidas".

"Puedo hacer muchas cosas con madera".

"Construyo casas".

Soy un carpintero.

(Algunas cosas útiles de que puede ser dueño un carpintero son un martillo, una sierra, un taladro, una lijadora y una cinta métrica).

8 **Actividad #3: ¿Quién Es Dueño De Qué?** -Pida a los estudiantes vayan a las páginas 2-3 de sus libros de trabajo (páginas 9-10 del *Manual del Maestro*). Discuta las imágenes para aclarar los términos y por qué cada herramienta es importante. Indíqueles que busquen el artículo que sería propiedad de cada persona. Luego, los estudiantes escribirán una oración sobre el artículo. Por ejemplo, "El chef tiene ollas".

9 Concluya la lección recordando a los estudiantes el significado de la palabra **dueño**. Dígales a los estudiantes que todos son dueños porque tienen artículos que les pertenecen. Haga hincapié en que la mayoría de estos elementos son útiles de muchas formas.

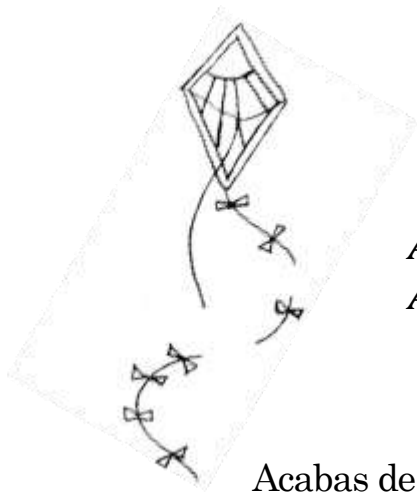

Lección Uno Actividad # Canción: La Canción de Dueño

*Aplauda, es hora de aprender a ser dueño,
Aplauda, es hora de aprender a ser dueño,
Cuando te dan algo,
ahora sabes que te pertenece.*

Acabas de recibir un regalo y nos dijeron, este juguete es para ti, ahora eres dueño, puedes compartirlo, pero solo si quieres. Tienes derecho a decir si alguien puede venir a jugar con él.



*Aplauda, estamos aprendiendo a ser dueños,
Aplauda, estamos aprendiendo a ser dueños,
Cuando te dan algo, ahora sabes que te pertenece.*

Si alguien tiene un juguete, es de ellos, no te pertenece. Ellos son los dueños de ese juguete y tú también debes respetarlo. Tienen derecho a decir si alguien puede venir a jugar con él.

*Aplauda, ahora hemos aprendido a ser dueños,
Aplaudir, ahora hemos aprendido a ser dueños,
Cuando nos dan algo, ahora es nuestro ...*

*Aplauda, ahora hemos aprendido acerca de ser dueño,
Aplauda, ahora hemos aprendido acerca de ser dueño,
Cuando nos dan algo, ahora es nuestro...
Porque ahora lo sabemos ... ¡nos pertenece!*

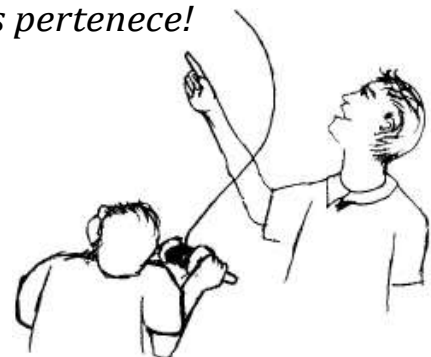

Lección Uno, Actividad #3 ¿Quién Es Dueño De Qué?

Dibuja una línea desde cada persona hasta el artículo que pertenece a esa persona. Luego escribe una oración al respecto.

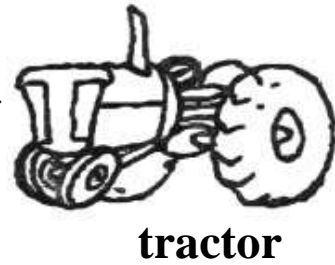

1. _____
El granjero posee un tractor

2. _____

3. _____

4.



pescador



micrófono

5.



escritor



pluma y papel

6.



cantante

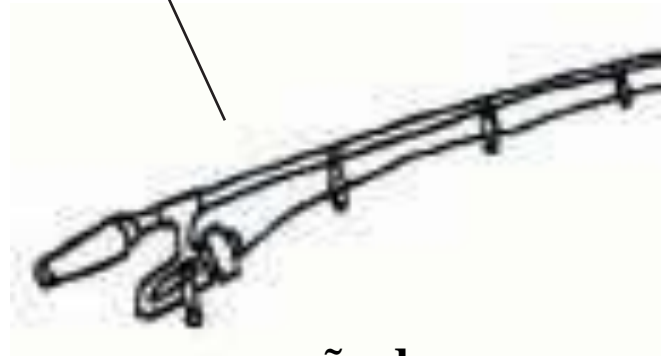

caña de pescar

4.

5.

6.

Lección Uno

¿Quién Es Un Dueño?

Actividad Adicional

1. **Muestre y Cuente**—Pida a los estudiantes traer un artículo a la clase del que sean dueños. Permita que los estudiantes describan cómo se convirtieron en dueños y para qué usan el artículo.
2. **Carta "Recuérdame"**—Pida a los estudiantes que vayan a la página 5 de sus libros de trabajo (página 12 del *Manual del Maestro*) a la carta que llevarán a casa con sus padres/guardianes. Indique a los estudiantes que colorean las imágenes y escriban sus nombres. Pídeles a los estudiantes se lleven las cartas a casa.
3. **Todos A Bordo Del Tablón De Anuncios Del Tren De Dueño**—Vea la página 13 del *Manual del Maestro* para ver una muestra de cómo puede crear su tablero de anuncios. Haz copias del patrón de trenes de la página 15. Recorta los trenes y pégalos en papel de color. Escriba dos versos del poema "Dueño" (página 14 del *Manual del Maestro*) en cada vagón del tren.
4. **Collage de Dueño**—Distribuya revistas y pida a los estudiantes que recorten diferentes imágenes de cosas que poseen o les gustaría tener y las peguen en papel de construcción para crear sus collages de dueño.

Lección Uno

Actividad Adicional #2 Carta "Recuérdame"

Noticias De La Solución Pacífica Programa Educación En Carácter

Querida Madre/Guardián.

Estoy aprendiendo sobre DUEÑO. Soy dueño de mis pertenencias y también de mi cuerpo.

Por favor, recuérdame:

- Cuidar mis pertenencias.
- Identificar mis pertenencias de las de otros.
- Ganar mis pertenencias honestamente.

Nombre

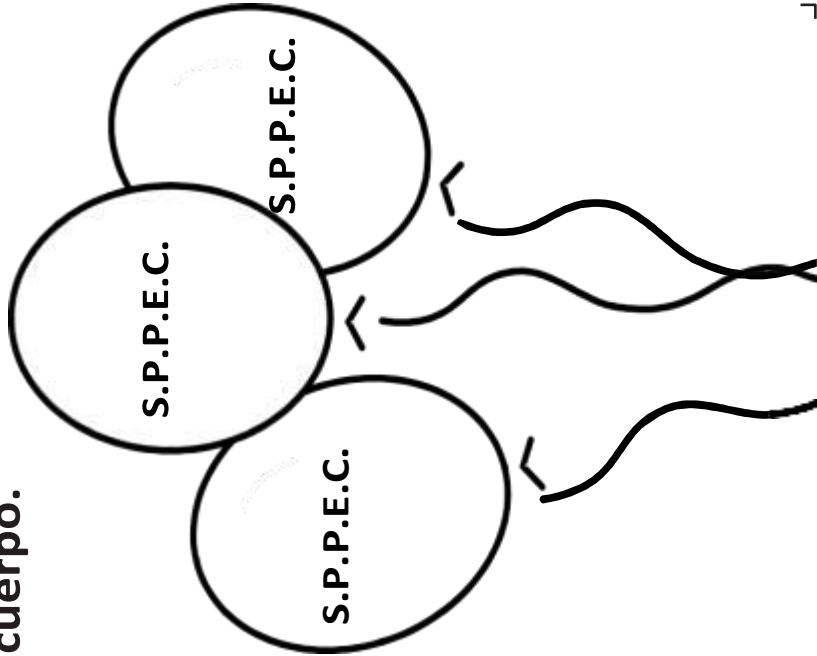
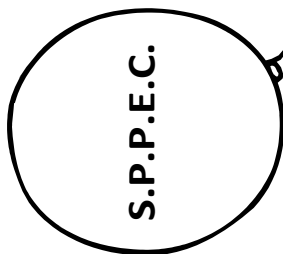

Lección Uno

Actividad Adicional #3

Todos A Bordo Del Tren De Dueño Tablón De Anuncios (Muestra)

TODOS A BORDO DEL TREN DE DUEÑO!

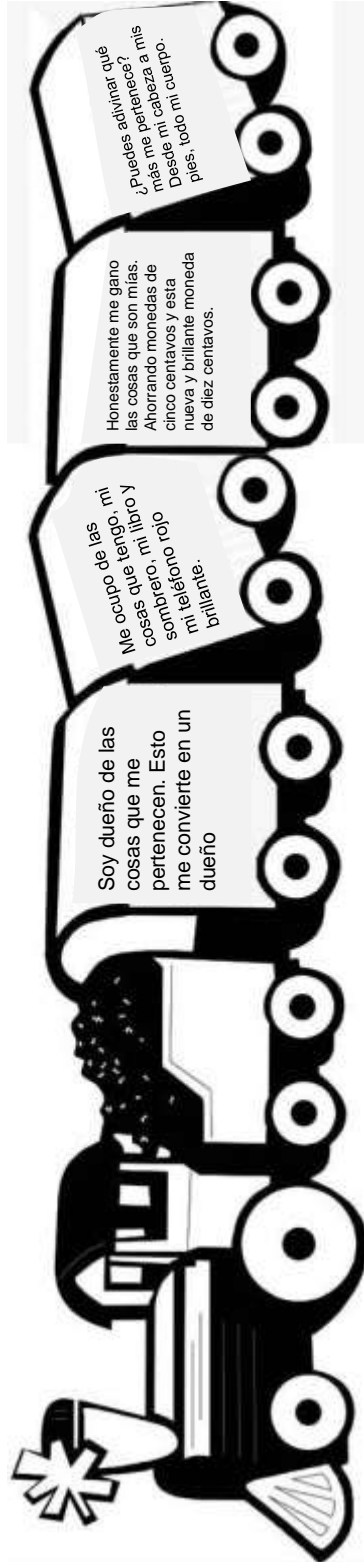

**Me Preocupo Por Mis
Pertenencias**

Tuyo o Mío

**Me Preocupo Por Mi
Cuerpo**

Muestre los dibujos de los estudiantes en esta área

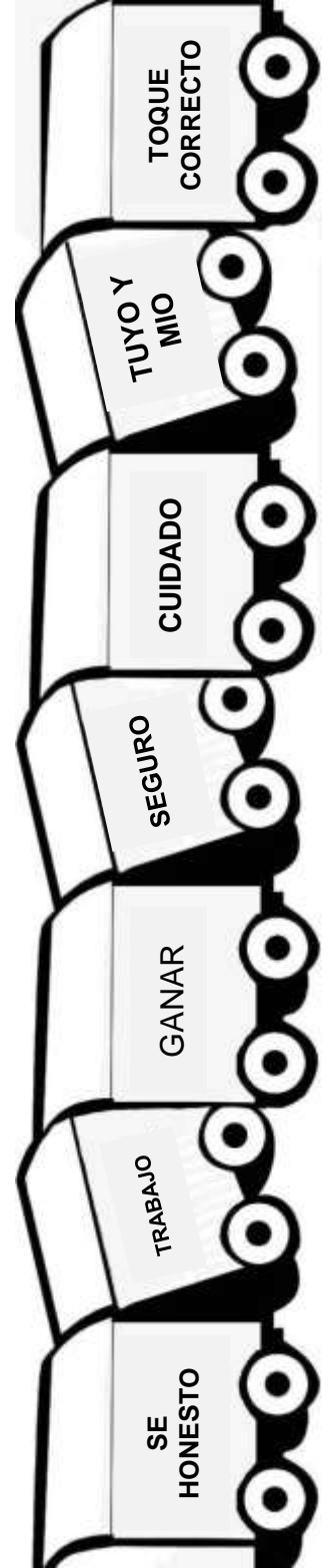

Lección Uno
Actividad Adicional #3
Todos A Bordo Del Tren De Dueño Tablón De Anuncios

Soy dueño de las cosas que me pertenecen.
Esto me convierte en un dueño.

Me ocupo de las cosas que tengo,
Mi sombrero, mi libro y mi teléfono rojo brillante.

Honestamente me gano las cosas que son mías,
ahorrando monedas de cinco centavos y esta
nueva y brillante moneda de diez centavos.

¿Puedes adivinar qué más me pertenece?
Desde mi cabeza a mis pies, todo mi cuerpo.

Lección Uno
Actividad Adicional # 3
Todos A Bordo Del Tablón De Anuncios Del Tren De Dueño

TODOS A BORDO DEL
TREN DE DUEÑO!

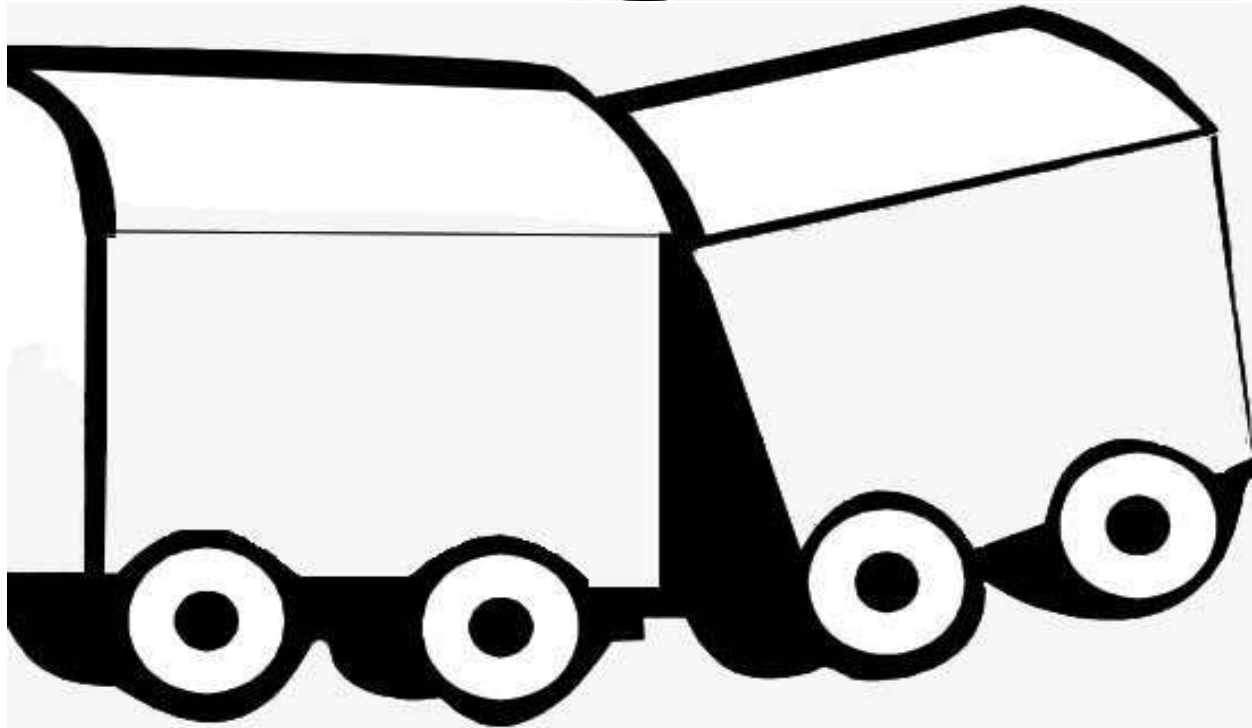

Lección Dos

Cuidando Mis Pertenencias

PROPOSITO/OBJETIVO

Los estudiantes aprenderán que deben cuidar las cosas de las que son dueños. También aprenderán que algunas pertenencias especiales pueden requerir cuidados adicionales.

MATERIALES

- Crayones o marcadores
- Pegamento
- Cajas de zapatos con tapa
- *Lecciones en audio del Maestro*
- Reproductor de CD
- Cuentas, pasta, botones, etc. (*opcional*)
- Una posesión especial propiedad del maestro (*opcional*)
- Libros del Trabajo del Estudiante

NOTA: Indique a los estudiantes que traigan de casa una caja de zapatos u otro tipo de caja con tapa para esta actividad de la clase.

PROCEDIMIENTO

1. Repase la Lección Uno, "¿Quién Es Un Dueño?", Mostrando a los estudiantes la tarjeta de aprendizaje de **DUEÑO** y haciendo las siguientes preguntas:
 - a. ¿Quién sabe qué palabra es esta? (*dueño*)
 - b. ¿Qué significa esta palabra? (*Un dueño es una persona cuyas posesiones le pertenecen*).
2. Diga a los estudiantes que en la última lección aprendieron que nuestras pertenencias pueden ser útiles. Hoy aprenderán que nuestras pertenencias deben ser cuidadas y que las pertenencias especiales requieren un cuidado especial. Pregunte a los

estudiantes qué significa **cuidar** sus pertenencias. (*Para protegerlos de daños, pérdidas o robos*).

3. Cuénteles a los estudiantes sobre algo especial de que eres dueño y cómo lo cuida. Pida a los estudiantes que nombren algo de su propiedad y cómo cuidarlo. Por ejemplo, "Tengo una bicicleta. Me preocupo por guardándola cuando termino de montarla". Acepte tantas respuestas como le permita el tiempo. Resuma la discusión diciéndoles a los estudiantes que cuidar de sus pertenencias incluye guardarlas en un lugar seguro, mantener los artículos limpios, usarlos con cuidado e instruir a otros sobre cómo usarlos si se toman prestados.

4. Recuerde a los estudiantes que en la última lección hablaron sobre algunas de las pertenencias que son útiles para un granjero, un chef, una costurera, un carpintero y un bombero.

Guíe la discusión en clase haciendo a los estudiantes las siguientes preguntas:

- a. ¿Qué le ocurriría al tractor y las herramientas de jardinería del granjero si no los cuidara? (*Podrían dañarse o romperse*).
- b. ¿Podría seguir usando estos artículos? (*No*)
- c. ¿Cómo haría su trabajo y ganaría dinero para cuidar de su familia si no tuviera herramientas para usar? (*No podría hacer su trabajo si no tuviera herramientas para usar*).

Si el tiempo lo permite, explique por qué cada persona de las profesiones antes mencionadas necesita cuidar sus pertenencias y qué ocurriría si no se tuviera cuidado. Enfatizar que, si no se cuidan nuestras pertenencias, se pueden perder o dañar y ya no las tendremos para disfrutar o usar.

5. Explique a los estudiantes que, además de cuidar nuestras pertenencias, también debemos darnos cuenta de que algunas de nuestras pertenencias requerirán un cuidado especial porque pueden ser de valor especial, un regalo, frágiles o muy antiguas. Por ejemplo, una forma en que cuidamos una bicicleta es ponerla en el garaje cuando terminamos de montarla. Pregunte a los estudiantes si les gustaría tener un reloj especial colocándolo en el garaje. (*No*) Enfatice que, aunque debemos cuidar todo lo que poseemos, no podemos cuidarlos a todos de la misma manera.

6. Hable con los estudiantes sobre una de sus posesiones que es especial para usted y cómo la cuida. Por ejemplo, es posible que tenga una joya especial que guarde en su joyero. Tienes cuidado cuando lo usas y siempre lo vuelves a poner en la caja cuando terminas de usarlo. Pida a los estudiantes que compartan cuáles de sus pertenencias son especiales para ellos y cómo los cuidan.

7. Actividad #1: "El Collar Perdido"—Reproduzca la narración, El collar perdido, de las lecciones en audio del maestro. Los estudiantes pueden seguir las páginas 7 a 10 de sus libros de trabajo (páginas 20 a 23 del *Manual del Maestro*).

8. Actividad #2: Cajas Especiales—Indique a los estudiantes que saquen sus cajas de zapatos u otras cajas que hayan traído para esta actividad y escriban sus nombres en la parte inferior de la caja. Dígales a los estudiantes que ahora harán sus "Cajas Especiales". Pida a los estudiantes decoren las cajas y las tapas con los diversos materiales disponibles. Pueden colocar una pertenencia que tienen con ellos en la caja o pueden llevarla a casa y usarla para una pertenencia especial. Felicite a los estudiantes por ser tan creativos con sus cajas. Exhiba las cajas en el salón de clases hasta el final del día.

9. Concluya la lección reiterando la importancia de cuidar sus pertenencias y de tener especial cuidado con aquellos artículos que son especiales.

Lección Dos

Actividad #1

Narrativa: El Collar Perdido

La madre de Wendy tenía un hermoso collar que había pertenecido a su abuela, Sarah. El collar tenía una hermosa piedra púrpura engastado en oro real. La fina cadena era de oro y brillaba a la luz del sol. Wendy solía pedir permiso para verlo. Le encantaba acercarlo a la luz y verlo brillar mientras lo giraba a la luz del sol. Siempre le pedía a su madre que le contara cómo consiguió el collar su abuela. Era un collar especial que había sido transmitido de madre a hija. La madre de Wendy le dijo que algún día el collar le pertenecería.

Un día, en su clase de Solución Pacífica, el maestro le pidió a cada persona que trajera algo que fuera especial para ellos. Wendy pensó en el collar. Decidió preguntarle a su madre cuando regresara de la escuela. Mientras atravesaba la puerta, gritó alegremente: "¡Madre, estoy en casa! ¡Hola!"

La madre de Wendy entró en la cocina. "Hola cariño. ¿Como fue tu día en la escuela? ¿Tienes hambre para tu botana? "

"Sí Madre" exclamó Wendy. "Tuve un gran día. Tengo algunos papeles para mostrarte ".

"Veámoslos mientras comes tu barra de granola", dijo la madre de Wendy.

"Eso suena genial para mí. Me muero de hambre", gimió Wendy.

Juntas revisaron todo su trabajo escolar. La madre de Wendy escuchó a Wendy hablar sobre su día. Al final, Wendy le preguntó a su madre con nostalgia: "Madre, la Sra. Oakes nos pidió que traigamos algo especial para nosotros para la clase de Solución Pacífica de mañana. ¿Puedo llevar el collar de la abuela? Es tan especial para mí ".

Déjame hablar con tu padre cuando llegue a casa. Te informaremos nuestra decisión más tarde", respondió su madre.

"Está bien", dijo Wendy.

Esa noche, después de la cena, los padres de Wendy la llamaron a la sala de estar. Su padre le dijo: "Wendy, decidimos que, dado que mañana es un día especial, puedes llevar el collar a la escuela".

"¡Si!" gritó Wendy.

"Sin embargo," su padre continuó, "Tenemos algunas restricciones para ti. No puedes usar el collar en la escuela. El broche del collar es viejo y podría romperse muy fácilmente. Ten mucho cuidado con eso".

"Está bien, padre", dijo Wendy. "Tendré mucho cuidado".

Al día siguiente, Wendy hizo exactamente lo que había prometido. Ella llevo el collar a la escuela en su caja especial. Cuando fue su turno, les mostró a todos el collar y les dijo a sus compañeros por qué era tan especial para ella. Cuando iban al recreo, la amiga de Wendy, Beth, pidió ver el collar. Wendy lo sacó de su caja especial para que Beth lo sostuviera. Ella dejó la caja en su mochila mientras salían al recreo.

Durante el recreo, Wendy y Beth se turnaron para hacer girar el collar al sol. Cuando sonó la campana para volver a clases, Wendy se guardó el collar en el bolsillo de la chaqueta. Tengo que recordar volver a ponerlo en su caja cuando entre, pensó Wendy para sí misma. Pero Wendy se olvidó de poner el collar en su caja.

Cuando llegó a casa de la escuela, contó sobre su clase con su madre. Su madre respondió: "Parece que tuviste un gran día. No olvides volver a poner el collar y la caja en mi habitación".

"Está bien", respondió Wendy, recordando que el collar estaba en el bolsillo de su chaqueta. Después de su botana, pidió permiso para salir a jugar al patio trasero.

Cuando su madre respondió que sí, Wendy fue a buscar su chaqueta. Recordó que el collar estaba en el bolsillo. *Lo pondré cuando vuelva a entrar,* Pensó Wendy. Se puso la chaqueta y saltó afuera.

Wendy rastrilló todas las hojas en una pila. Luego saltó entre las hojas y tuvo una gran tarde. En un momento, Wendy metió la mano en el bolsillo para revisar el collar. Todavía está ahí, pensó Wendy. *Tal vez sea más seguro usarlo. Después de todo, papá dijo que no podía usarlo en la escuela. Estoy en casa. Debería ser seguro.* Wendy se puso el collar y volvió a saltar entre las hojas.



La madre de Wendy la llamó desde la cocina. Wendy, está casi oscuro. Por favor, guarda el rastrillo, entra y lávate. Tu padre estará en casa en cualquier momento ".

"Está bien madre", respondió Wendy. Rápidamente guardó el rastrillo y corrió adentro. Wendy fue directamente al baño y se lavó las manos y la cara. Mientras se miraba en el espejo, se dio cuenta de que el collar no estaba alrededor de su cuello. Oh no, pensó Wendy. Donde podría estar ¡Debe estar en el montón de hojas! Wendy volvió corriendo afuera, pero no importa cuánto miró, no pudo encontrarlo.

Wendy estaba muy triste cuando se reunió con sus padres para cenar. Sus padres notaron que no comía mucho. Su padre le preguntó: "¿No te sientes bien, Wendy? Apenas has tocado tu comida ".

Wendy se derrumbó y comenzó a llorar. Ella les contó toda la historia.

Su padre pensó durante unos minutos y le dijo: "Después de comer, saldremos y lo buscaremos todos. El collar no puede haber desaparecido simplemente". Después de la cena, todos salieron y miraron a su alrededor. El collar se había ido.

Después de buscar por un tiempo, el padre de Wendy dijo: "Bueno, supongo que no vamos a encontrar el collar hoy. Podemos intentarlo de nuevo mañana, sin embargo, no tengo muchas esperanzas de que lo encontremos ".

Mientras Wendy lloraba, su madre le dio un abrazo y le dijo: "Wendy, sé que fue especial para ti. También fue especial para mí. Sin embargo, es posible que no lo encontremos". "Así es", compartió su padre. "Sentémonos a la mesa de picnic y hablemos antes de que haga demasiado frío. Su padre encendió la luz del porche trasero y todos se sentaron. Wendy todavía estaba triste y no pudo evitar pensar en lo que había hecho.

Por el raballo del ojo, Wendy vio a una ardilla subiendo a un árbol. "¡Mira, mira una ardilla!" compartió Wendy. "¿No es linda? Me pregunto si habrá hecho su nido de invierno cerca de uno de los árboles". Vieron como la ardilla subía por el árbol. Se detuvo junto a una pequeña abertura en el tronco del árbol. Algo brillante parecía sobresalir.

"¡Mira, padre!" gritó Wendy. "¡Mira mira! Hay algo brillante en el árbol. ¿Crees que podría ser el collar?"

"Podría ser", respondió su padre. "Conseguiré la escalera de mano y una linterna y lo probaré".

El Padre trepó al árbol y sacó muchos tesoros de la casa de la ardilla. No solo estaba el collar de la abuela allí, sino que también había otros detalles.

Wendy gritó: "Parece mi zapato de muñeca perdido de hace dos años. ¿Verías si mi anillo meñique también está ahí?"

Después de quitar algunos de los artículos, su padre volvió a poner el nido dentro del árbol. Bajó la escalera y la guardó. La familia entró a la casa.

Se sentaron juntos a la mesa. El padre de Wendy le dijo: "Wendy, es inusual encontrar un collar como este una vez que falta. Espero que hayas aprendido al menos una lección hoy".



Seguro que sí", respondió Wendy. "No quiero volver a pasar por esto nunca más. Debería haber guardado el collar justo cuando mamá me lo dijo. Pidió disculpas a mamá y papá. Aunque me alegro de haber encontrado el collar. Sé lo mucho que significó".

"Tomemos un poco de chocolate caliente", dijo la Madre. "Tengo frío".

Wendy fue a la cama esa noche y pensó en lo que había sucedido ese día. Decidió en su mente que siempre cuidaría de manera especial los tesoros y siempre escucharía a sus padres en el futuro, porque tenían su mejor interés en mente.

Lección Dos

Cuidando Mis Pertenencias

Actividades Adicionales

1 **Esto Me Pertenece**—Reproduzca la canción “Esto me pertenece” de las *lecciones en Audio del Maestro* a los estudiantes y enséñeles las palabras que se encuentran en las **páginas 3-5** del *Acompañante de Maestros*. Pídales a los estudiantes aplaudan al ritmo de la música. Recuerde a los estudiantes que debemos cuidar lo que somos dueño.

2 **Todos A Bordo Del Tablón De Anuncios Del Tren De Dueño.** Pida a los estudiantes que hagan un dibujo de algo que son dueño y cómo lo cuidan. Muestre estos dibujos en el tablero de anuncios debajo de la sección titulada “Me Preocupo Por Mis Pertenencias”.

Lección Tres

Cuidar Las Pertenencias De Los Demás

PROPOSITO/OBJETIVO

Los estudiantes podrán identificar la propiedad escolar. Comprenderán que la propiedad que pertenece a la escuela debe ser utilizada y cuidada tanto por niños como por adultos.

MATERIALES

➤ No se necesitan materiales

NOTA: Programe una visita a varios departamentos de su escuela; por ejemplo, la oficina del director, la biblioteca, la cafetería, la estación de enfermeras, la sala del conserje o la sala de música. Solicite que un adulto en cada una de estas áreas discuta con los estudiantes lo que implica su trabajo y los diversos equipos y suministros necesarios para cumplir con sus deberes. También deben discutir la importancia de cuidar estos artículos, así como cómo los cuidan.

PROCEDIMIENTO

1. Repase la Lección dos, “Cuidado Mis Pertenencias”, haciendo a los estudiantes las siguientes preguntas:
 - a. ¿Cómo debemos cuidar nuestras pertenencias? (*Las respuestas deben incluir: guardarlos en un lugar seguro, mantenerlos limpios, usarlos con cuidado e instruir a los demás sobre cómo usarlos si se toman prestados*).
 - b. ¿Cómo podemos cuidar nuestras pertenencias especiales? (*Podemos ponerlos en un lugar especial como un joyero para mantenerlos seguros*).
2. Informe a los estudiantes que en la lección de hoy aprenderán que la propiedad de la escuela, aunque es utilizada por muchos,

también debe ser cuidada. Haga que los estudiantes miren alrededor del salón. Pídales que identifiquen qué artículos pertenecen a la escuela. (*Las respuestas deben incluir: escritorios, sillas, sacapuntas y libros de texto*). Pregunte a los estudiantes, al final del año escolar, ¿pueden llevar el escritorio y la silla que le han asignado al próximo grado? (*No*) Dígales a los estudiantes que estos y otros elementos son para su uso mientras están en esa clase, pero pertenecen a la escuela y son para que el próximo grupo de niños use el año siguiente.

3. Informe a los estudiantes que deben cuidar la propiedad de la escuela como hacen con sus propias pertenencias. Pregunte a los estudiantes cómo deben cuidar la propiedad de la escuela. (*Las respuestas deben incluir no escribir en los escritorios, no romper los libros de texto o tratar aproximadamente cualquier cosa que pertenezca a la escuela*).

4. Explique que los empleados de la escuela también deben ayudar a cuidar la propiedad escolar. Dígales a los estudiantes que los empleados son personas que trabajan en la escuela en diferentes departamentos, como la oficina y la biblioteca. Pida a los estudiantes ejemplos de personas que emplea su escuela. (*Las respuestas deben incluir: el director, los maestros, los trabajadores de la cafetería, los conserjes, las secretarias y los bibliotecarios*).

5. Dígale a los estudiantes que los empleados de cada departamento necesitan equipo y suministros para realizar su trabajo. Nombre cada departamento mencionado en el procedimiento cuatro y pregunte a los estudiantes qué equipo y suministros se necesitan allí. Por ejemplo, los cocineros de la cafetería necesitarían ollas y sartenes, una estufa, refrigerador, fregadero y congelador; un conserje necesitaría artículos de limpieza, trapeadores y escobas y el bibliotecario podría necesitar una computadora para realizar un seguimiento de los libros que se prestan y un carrito para llevar los libros.

6. Pregunte a los estudiantes si los trabajadores de la cafetería, los conserjes, los bibliotecarios y otros empleados tienen que comprar el equipo y los suministros para hacer su trabajo. (*No*)

Enfatice que los equipos, suministros y otros artículos son propiedad de la escuela. Los empleados pueden utilizar el equipo y los suministros que se les han asignado para realizar su trabajo.

7. Explique que los empleados tienen la responsabilidad de cuidar los suministros y el equipo del mismo modo que los estudiantes cuidan sus escritorios, sillas y libros de texto. Pregunte a los estudiantes las formas en que los empleados cuidan la propiedad escolar. *(Las respuestas deben incluir: los artículos se mantienen limpios y en un lugar seguro, se vuelven a colocar después de cada uso y se manipulan con cuidado para no dañarlos o romperlos).*

8. Actividad: Hagamos Un Recorrido—Informe a los estudiantes que van a realizar un recorrido por la escuela para visitar diversos lugares de trabajo. Aprenderán qué hace la gente en estas áreas y algunos de los elementos que necesitan para hacer sus trabajos. Mientras recorren los distintos departamentos, presente a los adultos y permítales hablar sobre qué tipo de trabajo se realiza allí y qué elementos se necesitan para sus trabajos y cómo cuidan estos elementos.

9. Cuando finalice el recorrido y los estudiantes hayan regresado al salón de clases, pregúnteles cuáles son algunos de los equipos y suministros utilizados en cada departamento, por qué estos elementos son necesarios y cómo se cuidan.

10. Concluya la lección recordando a los estudiantes que la propiedad de la escuela, como sus escritorios y libros de texto, son para su uso mientras asisten a la escuela y deben tratarse con cuidado. Además, los conserjes, trabajadores de oficina, trabajadores de la cafetería y otros también tienen el uso de la propiedad escolar para hacer su trabajo. Cuando todos cuidemos los artículos que pertenecen a la escuela, otros podrán beneficiarse de su uso.

Lección Tres

Cuidar Las Pertenencias De Los Demás

Actividad Adicional

Haciendo Un Recorrido- Programe un recorrido por un negocio en su comunidad. Por ejemplo, planifique un viaje de campo a la oficina de correos para ver qué se necesita para enviar y recibir correo a todas las personas de la comunidad. Se puede visitar un negocio diferente cada mes o según se desee.

Después del recorrido, pida a los estudiantes que hagan un dibujo de su departamento preferido en el negocio que visitaron e incluya las cosas necesarias para que los trabajadores de ese departamento hagan su trabajo. Permita que cada estudiante describa la imagen a la clase y discuta qué se necesita, por qué es necesario para ese trabajo en particular y cómo los trabajadores cuidan el artículo.

Lección Cuatro

Tuyo o Mío

PROPOSITO/OBJETIVO

Los estudiantes aprenderán que es importante reconocer la diferencia entre sus pertenencias y las pertenencias de otros para evitar tomar o tocar algo que no es de ellos.

MATERIALES

- Tarjetas **MÍO**
- Tarjetas **TUYO**
- Libros de Trabajo de los Estudiantes

PROCEDIMIENTO

1. Repase la lección anterior, “Cuidar Las Pertenencias De Los Demás”, haciendo a los estudiantes las siguientes preguntas:
 - a. ¿Cuáles fueron algunos de los diferentes departamentos de trabajo de nuestra escuela que visitamos? (*Las respuestas pueden incluir: la biblioteca, la cafetería, la enfermería, la sala del conserje o la sala de música*).
 - b. Nombre algunos de los equipos y suministros necesarios en estas áreas. (*Por ejemplo, el bibliotecario puede necesitar una computadora, libros de la biblioteca, un carrito para llevar libros; los cocineros de la cafetería necesitarían una estufa, refrigerador y otros equipos*).
 - c. ¿Cómo se cuidan estos artículos? (*Las respuestas variarán, pero deben incluir: mantenerlas limpias y en un lugar seguro y guardarlas después de cada uso*).

2. Diga a los estudiantes que hoy aprenderán que es importante reconocer la diferencia entre sus pertenencias y las pertenencias de los demás. Guíe la discusión en clase haciendo a los estudiantes las siguientes preguntas:
 - a. ¿Alguno de ustedes tienen ropa o juguetes similares a los de su amigo? (*Las respuestas variarán*).
 - b. ¿Alguno de ustedes ha visto autos exactamente iguales? (*Las respuestas variarán*).

NOTA: Aunque las respuestas variarán, la mayoría de los estudiantes tienen elementos similares y han visto autos que son idénticos en marca, color y modelo).

c. ¿Está bien tomar la pertenencia de alguien porque se parece a la tuya? (*No, incluso si algo parece idéntico a algo que te pertenece, no es legítimamente tuyo a menos que seas el propietario*).

3. Explique a los estudiantes que muchas personas poseen elementos que son similares. Por lo tanto, es importante tener formas de distinguir las pertenencias de una persona de las de otra. Muestre la tarjeta **MÍO**. Discuta la pista de la imagen y pregunte si alguien sabe cuál es la palabra. Pregunte a los estudiantes qué significa la palabra. Dígalos que la palabra **mío** indica dueño, algo que me pertenece es **mío**.

4. Presente la tarjeta **TUYO** y discuta la pista de la imagen y la palabra. Pregunte si alguien sabe lo que significa la palabra. Diga a los estudiantes que algo que le pertenece es **suyo**. Dígalos a los estudiantes que decir algo es **mío** o **tuyo** demuestra dueño. Les dice a los demás lo que nos pertenece y lo que pertenece a los demás. Explique a los estudiantes que debemos estar seguros de lo que nos pertenece para evitar tomar o tocar las pertenencias de otros.

5. Diga a los estudiantes que debido a que las pertenencias de las personas pueden parecer idénticas, no siempre es suficiente decir "Esto es **mío**" o "Esto es **tuyo**". Pregunte a los estudiantes sobre otras formas en que pueden distinguir sus pertenencias de las de otra persona. (*Las posibles respuestas pueden incluir: poner sus nombres o alguna otra marca de identificación en el artículo*).

6. **Actividad #1: ¿Cuál Es La Diferencia?** la **página 11** de sus libros de trabajo (**página 32** del *Manual del Maestro*) y haga el ejercicio. Indique a los estudiantes que miren de cerca cada fila de elementos y dibujen una X a través del que es diferente. Resuma la actividad diciéndoles a los estudiantes que antes de tomar o tocar algo, siempre deben mirar de cerca para determinar si el artículo es **suyo**.

7. Actividad #2: Lo Que Es Tuyo Es Tuyo, Lo Que Es Mío Es Mío.

Indique a los estudiantes que vayan a la **página 12** de sus libros de trabajo (**página 33** del *Manual del Maestro*) y hagan un dibujo de algo que sean dueño y algo que pertenece a otra persona. Permítales escribir las palabras **mío** y **tuyo** debajo de cada dibujo respectivo. Haga que los voluntarios muestren sus dibujos a la clase y los describan. Felicite a los estudiantes por sus dibujos. Muestre sus dibujos en el tablón de anuncios en la sección "Tuyos o míos".

8. Concluya la lección ensayando las palabras **TUYO** y **MÍO** usando las tarjetas. Pida a los estudiantes que identifiquen cada palabra y den su significado. Recuerde a los estudiantes que siempre pongan sus nombres en sus pertenencias y que miren de cerca un artículo antes de tomarlo o tocarlo. De esta forma pueden evitar llevarse las pertenencias ajenas.

Lección Cuatro

Actividad #1

¿Cuál Es La diferencia?

Examine las imágenes en cada fila de cerca y ponga una X a través del elemento que es diferente.

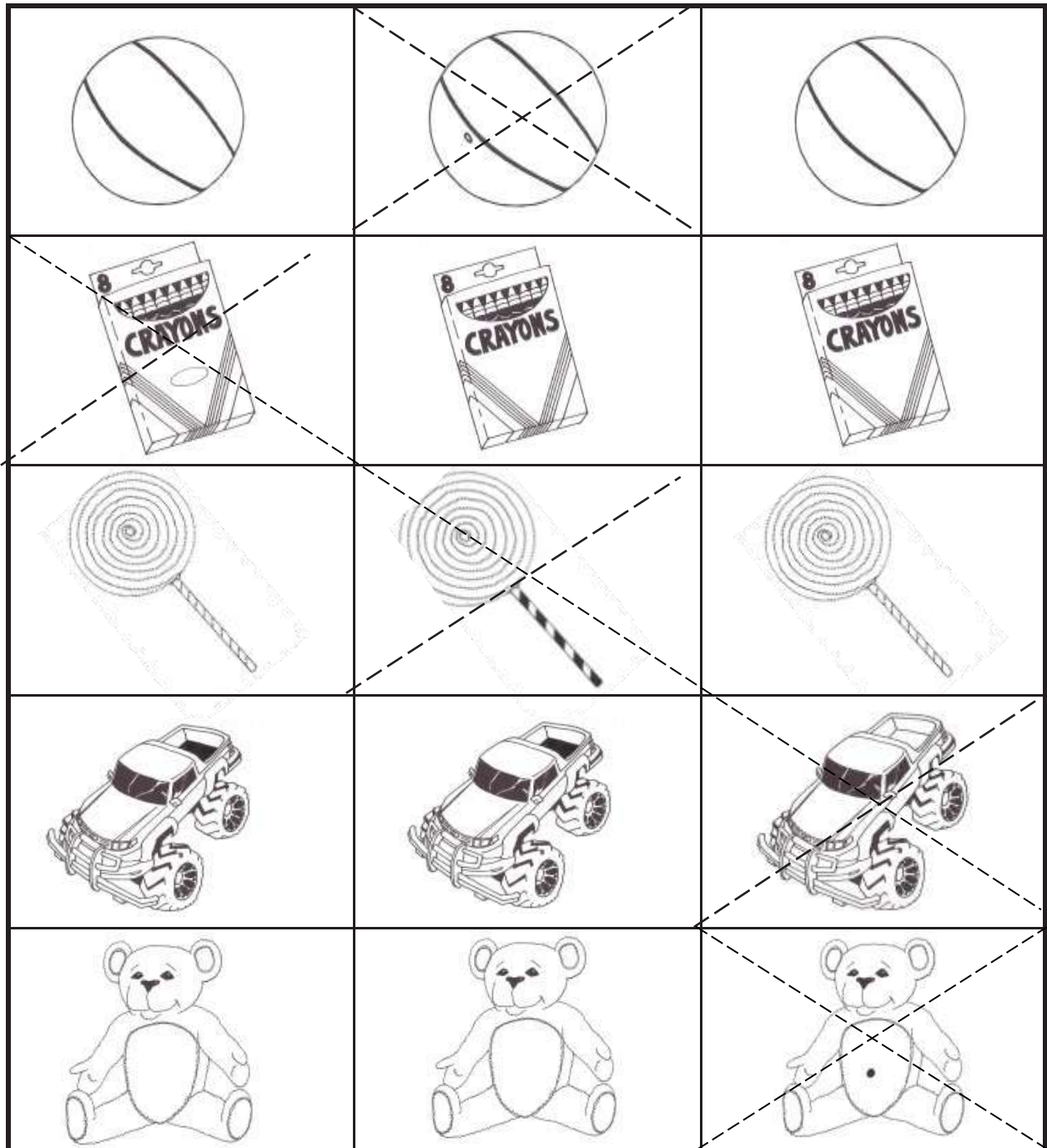

Lección Cuatro

Actividad # 2

Lo Que Es Tuyo Es Tuyo, Lo Que Es Mío Es Mío

Haz un dibujo de algo que eres dueño en el primer cuadro a continuación. Debajo, escriba la palabra MÍA-MÍO. En el otro cuadro, haga un dibujo de algo que le pertenezca a otra persona. En la línea debajo del cuadro, escriba la palabra TUYO.





Lección Cuatro

Tuyo o Mío

Actividades Adicionales

1. **Mi Artículo Especial.** Revise las tarjetas **TUYO** y **MÍO** y discuta sus significados. Haga que los estudiantes traigan un artículo especial de casa y lo muestren a la clase. Compare las similitudes y diferencias en los elementos mostrados.
2. **Yo Conozco El Mío.** Con el permiso del dueño, coloque los artículos que pertenecen a los estudiantes en una caja y pídale que se turnen para sacar un artículo, describirlo y decir si es de ellos (es mío) o si pertenece a otra persona, intente encontrar al dueño. (¿esto es tuyo?).
3. **Cantar Junto-**Ponga la canción “Esto Me Pertenece” de las *Lecciones en Audio del Maestro* (**páginas 3-5** del *Acompañante del maestro*). Permita que los estudiantes aplaudan y canten.

Lección Cinco

Cómo Se Obtienen Las Pertenencias

PROPOSITO/OBJETIVO

Los estudiantes aprenderán que hay muchas formas honestas de obtener posesiones.

MATERIALES

- Tarjeta **HONESTO**
- Tarjeta **GANAR**
- Dinero de juego
- Pegatinas, pequeñas chucherías o juguetes, lápices, etc.

PROCEDIMIENTO

1. Repase la lección anterior, "Tuyo o Mío", haciendo a los estudiantes las siguientes preguntas:

- a. ¿Qué significa la palabra **mío**? (*Me pertenece, por lo que es mío*).
- b. ¿Qué significa la palabra **tuyo**? (*Te pertenece, así que es tuyo*).
- c. ¿Qué podemos hacer para identificar nuestras pertenencias de las de otra persona? (*Ponga nuestro nombre o alguna otra marca de identificación en él*).

2. Informe a los estudiantes que en la lección de hoy aprenderán a obtener honestamente sus pertenencias. Pregunte a los estudiantes qué significa la palabra **honesto**. Lo más probable es que los estudiantes digan que no mientan o *que digan la verdad*. Diga a los estudiantes que la palabra **honesto** también significa ser justo y *digno de confianza*. Muestre la tarjeta **HONESTO** y discuta su imagen. Haga que los estudiantes digan y deletreen la palabra.

3. Explique a los estudiantes que la palabra **obtener** significa *obtener o recibir algo*. Hay muchas formas en que podemos obtener o recibir honestamente las cosas que poseemos. Dígalas a los estudiantes que tomar algo de alguien sin su permiso no es una forma honesta de obtener las cosas que queremos. Si tomamos las pertenencias de alguien sin su permiso, no estamos siendo justos con ellos ni confiables.

4. Pida a los estudiantes formas honestas en las que podamos obtener las cosas que queremos. *(Las respuestas deben incluir: como regalo, para trabajar y ahorrar dinero para comprarlo, como recompensa o reliquia).* Explique que una reliquia es algo que se ha transmitido de un bisabuelo, abuelo o padre.

5. Cuénteles a la clase sobre algo que eres dueño y cómo lo obtuvo. Pida a los estudiantes que cuenten algunas de las cosas que son dueño y cómo las obtuvieron. Dígalos a los estudiantes que obtenemos la mayoría de nuestras pertenencias de las tiendas. Haga a los estudiantes las siguientes preguntas:

- a. ¿En qué tipo de tienda compras comida? *(Una tienda de comestibles)*
- b. ¿En qué tipo de tienda compras ropa? *(Una tienda de ropa, centro comercial, etc.)*

Explique que independientemente del tipo de tienda que sea, los artículos pertenecen a la tienda hasta que alguien los compra. La persona que compra los artículos se convierte en el nuevo dueño.

6. Diga a los estudiantes que hay varias formas honestas en las que podemos obtener dinero para comprar las cosas que queremos. Se nos puede dar dinero como regalo o podemos ganarlo. Presenta la tarjeta **GANAR**. Haga que los estudiantes deletreen y digan la palabra. Dígalos a los estudiantes que **ganan** medios para recibir algo por el trabajo realizado. Pregunte a los estudiantes de qué manera podemos ganar dinero. *(Las respuestas deben incluir trabajar, hacer tareas domésticas o trabajos especiales como limpiar el garaje, jardinería, etc.)* Enfático que tomar dinero que no nos pertenece para comprar algo que queremos no es honesto.

7. **Actividad: Ganemos Algo.** Diga a los estudiantes que jugarán un juego que les muestre formas de ganar cosas en el aula. Deles tareas en el aula que puedan hacer por dinero ficticio. Algunos ejemplos pueden incluir limpiar la pizarra, limpiar los escritorios o barrer el piso. Pague a los estudiantes con dinero ficticio por las tareas que completen. Instale una tienda dentro del aula con artículos pequeños que los estudiantes puedan comprar con el dinero ganado. Recuerde a los estudiantes que trabajaron duro para conseguir estas cosas.

8. Concluya la lección recordando a los estudiantes que sus pertenencias deben obtenerse honestamente al recibirlas como regalo o al ganar dinero para comprarlas. Enfático que obtener honestamente las cosas que poseemos nos hará sentir bien con nosotros mismos.

Lección Cinco

Cómo Se Obtienen Las Pertenencias

Actividades Adicionales

1. **El Juego De Trenes.** Lea la narración, "El Juego de Trenes", que se encuentra en las páginas 6-7 del *Acompañante del Maestro*. Analice con los estudiantes cómo obtuvo Noé su tren. Haga a los estudiantes las preguntas que siguen a la narración.
2. **Todos A Bordo Del Tren De Dueño Tablón De Anuncios.** Como recompensa, elija a los estudiantes para que colorean y agreguen al tablero de anuncios los vagones de tren "Sea Honesto- Gane" y "Trabaje". Los letreros se pueden encontrar en la página 38 del *Manual del Maestro*.
3. **¿Qué Ganaron?** —Pida a los estudiantes que vayan a la página 13 de sus libros de trabajo (página 39 del *Manual del Maestro*) y completen el ejercicio. Permita que los estudiantes colorean las imágenes.

Lección Cinco
Actividad Adicional # 2
Todos A Bordo Del Tren De Dueño Tablón De Anuncios



Lección Cinco

Actividad Adicional #3

¿Qué Ganaron?

Leer cada una de las pistas a continuación y encuentre la imagen que mejor se ajuste al espacio en blanco. Colorea y recorta cada imagen y pégala en la caja correcta.

Benji ganó un juguete

coche

por limpiar el garaje de su tío. Apenas puede esperar para mostrárselo a su amigo Robert.



Jan ganará una golosina deliciosa por ayudar a su madre a doblar la ropa.

caramelo

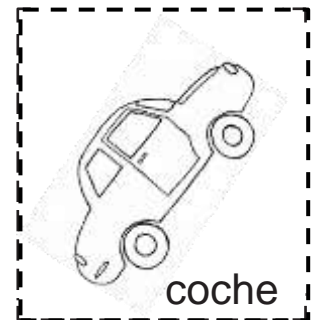

Leon ganará un

bate

por sacar todas las A's en su boleta de calificaciones. Lo guardará con su guante de béisbol.



Brenda llevará su bonito azul

sombrero

al picnic familiar. Se lo ganó manteniendo limpia su habitación.

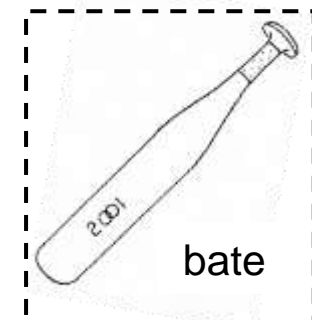

Lección Seis

Cuidando De Mí

PROPOSITO/OBJETIVO

Los estudiantes comprenderán que sus cuerpos son especiales y les pertenecen. También aprenderán que cuidar su cuerpo es una buena elección.

MATERIALES

- *Lecciones de audio del Maestro*
- Reproductor de CD
- Papel para dibujar
- Crayones o marcadores
- Libro de Trabajo del Estudiante

PROCEDIMIENTO

1. Repase con los estudiantes la lección anterior, "Cómo Se Obtienen Las Pertenencias", haciendo a los estudiantes las siguientes preguntas:

- a. ¿Cómo obtenemos nuestras pertenencias? (*Obtenemos las cosas que poseemos cuando nos las dan como obsequios, las ganamos haciendo un trabajo o nos las pasan a nuestros familiares*).
- b. ¿Cómo podemos ganar posesiones? (*Podemos ganar cosas haciendo quehaceres domésticos o trabajos especiales*).

2. Informe a los estudiantes que hasta ahora han aprendido que:

- Todos tenemos posesiones.
- Debemos cuidar nuestras posesiones.
- Debemos poder identificar nuestras pertenencias de los demás.
- Nuestras pertenencias deben obtenerse honestamente.

Dígales a los estudiantes que hoy hablarán de algo más que poseen y que es muy especial, sus cuerpos. Explique que, así como han aprendido a cuidar sus pertenencias, también deben aprender a cuidar su posesión más preciada de todas, sus cuerpos. Haga hincapié en que, aunque sus cuerpos crecerán a medida que maduran, solo tendrán un cuerpo al que deberán cuidar durante toda su vida.

3. Dígales a los estudiantes que no hay otra persona en el mundo que sea exactamente como ellos. Pida a los estudiantes que identifiquen algunas de sus características únicas; por ejemplo, el sonido de sus voces, huellas digitales, gustos, disgustos, preferencias de comida y color. Tome nota de respuestas similares. Explique que, aunque compartamos similitudes, no hay dos personas que tengan exactamente el mismo cuerpo o las mismas combinaciones de gustos y disgustos, ni siquiera gemelos idénticos. Es esto lo que hace que cada persona sea especial.

4. Dígales a los estudiantes que pueden cuidar su cuerpo cuando toman la decisión correcta de comer alimentos saludables y beber agua. Pida a los estudiantes otras decisiones correctas que puedan tomar para cuidar su cuerpo. (*Las respuestas pueden incluir: lavarse las manos con frecuencia, cepillarse los dientes, bañarse con regularidad, usar ropa limpia, hacer ejercicio, tomar el sol y el aire fresco y dormir lo suficiente*). Haga hincapié en que cuando cuidan su cuerpo están tomando la decisión correcta.

5. Dígales a los estudiantes que otra decisión correcta que pueden tomar en el cuidado de sus cuerpos es estar seguros al jugar, ayudar en la cocina y cruzar la calle. Pregunte a los estudiantes cómo pueden estar seguros en cada una de estas áreas.

(Las respuestas deben incluir:

a. Seguridad al jugar; Al usar un casco y otro equipo de seguridad cuando ande en bicicleta, evite correr riesgos como andar en bicicleta en una colina empinada y no nadar sin supervisión.

b. Ayudar en la cocina: Usar la estufa solo bajo supervisión, nunca jugar con fósforos; teniendo mucho cuidado con las bebidas calientes y la comida.

c. Cruzar la calle: Cruzar la calle bajo la supervisión de un guardia de cruce, mirar a la izquierda y a la derecha asegurándose de que no vengán automóviles, cruzar solo en un cruce de peatones, cruzar solo cuando el semáforo esté en verde).

6. **Actividad #1: ¡Me Gusta Cuidar De Mí!** - Ponga la canción "¡Me Gusta Cuidar De Mí!" de las *Lecciones en Audio del Maestro*. Las palabras de la canción se encuentran en la **página 44** del *Manual del*

Maestro (**página 15** del *Libro de Trabajo del Estudiante*). Haga que los estudiantes lo sigan. Discuta la importancia de cuidar su cuerpo ya que le pertenece.

7. Actividad #2: Soy Especial—Reparta papel de dibujo de 5½" x 8½" a cada estudiante. Haga que los estudiantes hagan un dibujo de una forma particular se preocupan por sus cuerpos como se describe en la canción "Me Gusta Cuidar De Mí". Muestre estas imágenes en el tablero de anuncios debajo de la sección "Me Importa Mi Cuerpo".

Pida a los estudiantes que vayan a la **página 16** de sus Libros de Trabajo (**página 45** del *Manual del Maestro*) y hagan un dibujo de sí mismos. Indique a los estudiantes que escriban la oración: "¡Soy Especial!"

8. Concluya la lección recordando a los estudiantes que deben cuidar de sí mismos y de sus posesiones. Enfatique a los estudiantes que pueden cuidarse a sí mismos tomando las decisiones correctas.

Lección Seis

Actividad #1

Canción: Me Gusta Cuidar De Mí

Tu cuerpo te pertenece,
y el mío a mí.
Tomemos la decisión correcta
Para estar seguros y saludables.

Me gusta cuidar de mí,
te gusta cuidar de ti,
Nos gusta hacer lo correcto,
y también tomar las decisiones correctas.

Una opción correcta es lavarme las manos,
una opción correcta es peinarme,
Me gusta mantenerme realmente limpio,
me gusta demostrar que realmente me preocupo.

Te gusta mantenerte realmente limpio,
te gusta usar ropa limpia.
Haces todo para demostrar que te preocupas,
¡incluso te lavas entre los dedos de los pies!

Nunca juego con cerilla,
estoy seguro cuando juego.
Tengo cuidado cuando cruzo la calle,
miro a ambos lados.

Recibo mucho sol,
y aire fresco todos los días también.
Así es como cuido mi cuerpo,
¡tú también deberías!

Tu cuerpo te pertenece,
y el mío a mí.
Tomemos la decisión correcta,
Para estar seguros y saludables.

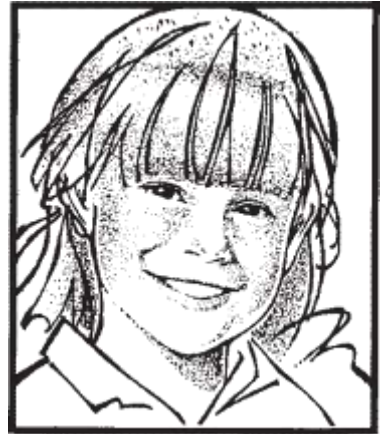

Lección Seis

Actividad #2

Soy Especial

Haz un dibujo de ti mismo en el cuadro. Escribe tu nombre debajo de tu foto. En las líneas siguientes, escribe la oración: "¡Soy Especial!"

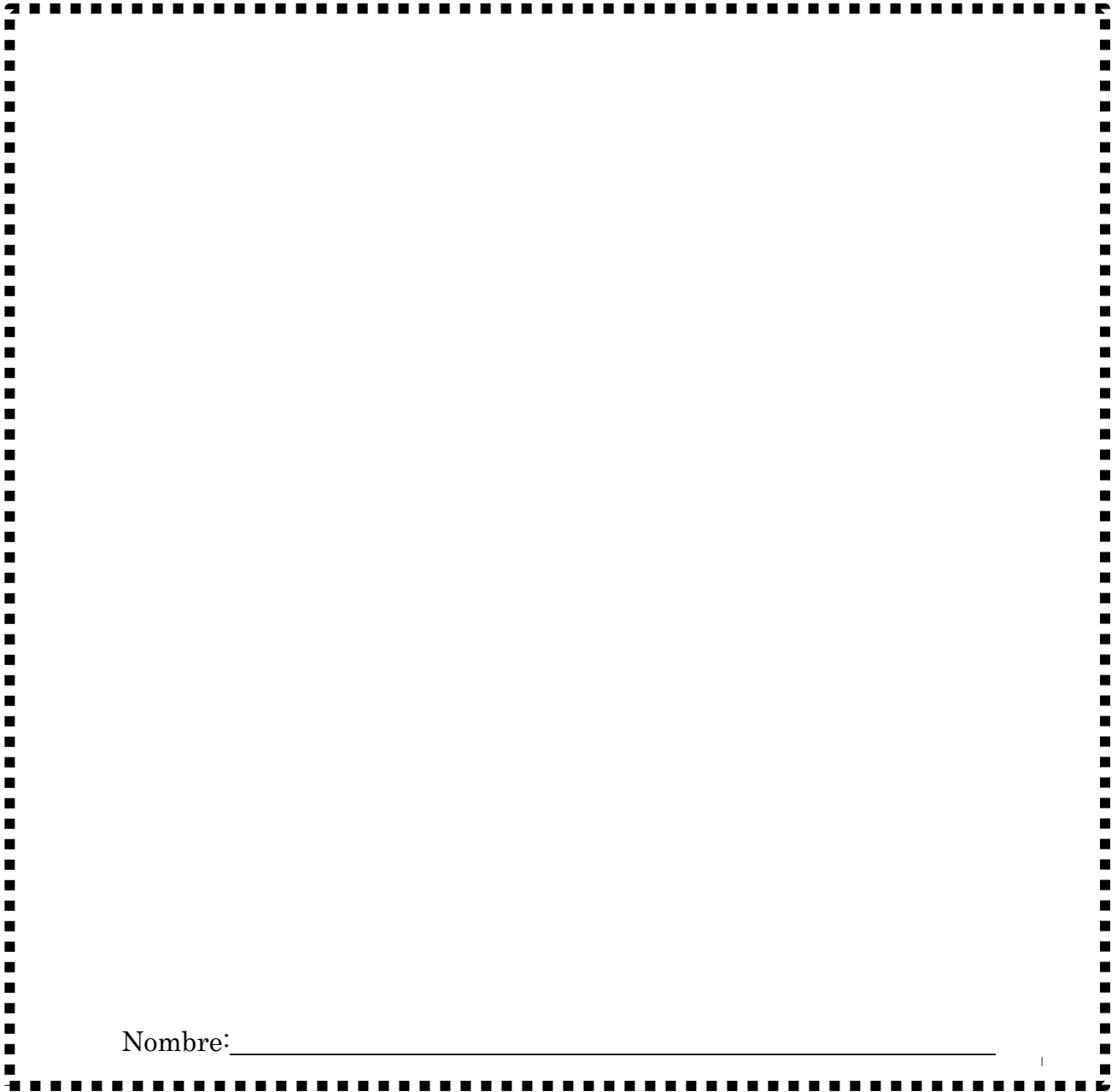

Nombre: _____

Lección Seis

Cuidando De Mí

Actividad Adicional

Me Cuido A Mí Mismo. Pida a los estudiantes que hagan un dibujo de cómo cuidarse a sí mismos, por ejemplo, cepillándose los dientes o peinándose, en la página 17 de sus libros de trabajo (página 47 del *Manual del Maestro*).

Lección Seis

Actividad Adicional

Me Cuido A Mí Mismo

En el cuadro de abajo, haga un dibujo que muestre cómo se cuida, por ejemplo, cepillándose los dientes o peinándose. Escribe tu nombre debajo de tu foto.

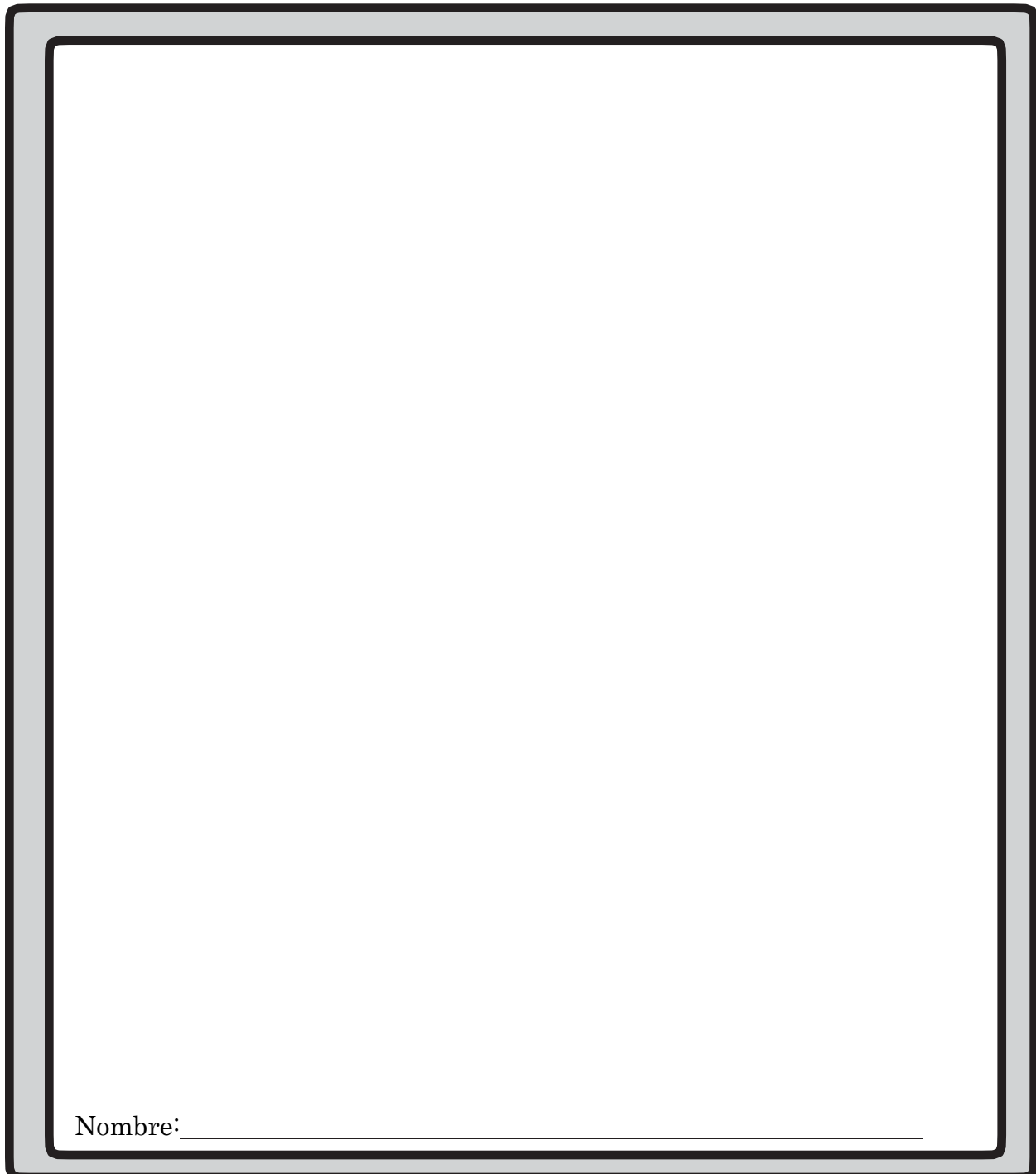

Nombre: _____

Lección Siete

Toque Correcto, Toque Incorrecto

PROPOSITO/OBJETIVO

Los estudiantes aprenderán que deben distinguir entre un toque apropiado e inapropiado.

MATERIALES

- Tarjeta **PRIVADO POR FAVOR**
- Libros de Trabajo de los Estudiantes

PROCEDIMIENTO

1. Repase la lección anterior, "Cuidando De Mí", haciendo a los estudiantes las siguientes preguntas:
 - a. ¿Quién es dueño de tu cuerpo? (*Tú eres.*)
 - b. ¿Cómo debes cuidar tu cuerpo? (*Debe cuidar su cuerpo lavándose las manos con frecuencia, cepillándose los dientes, bañándose regularmente, vistiendo ropa limpia, comiendo alimentos saludables, haciendo ejercicio y durmiendo lo suficiente.*)
 - c. ¿Cómo puedes demostrar que te cuidas a ti mismo? (*Te cuidas a ti mismo cuando tomas las decisiones correctas para estar seguro, limpio y saludable.*)
2. Explique a los estudiantes que en la lección de hoy aprenderán que otra forma en que pueden mantener sus cuerpos seguros es aprendiendo la diferencia entre un toque correcto y un toque incorrecto. Explique a los estudiantes que un toque correcto:
 - a. Puede ser administrado por un padre o un profesional de la salud para ayudar a cuidarlos.
 - b. Es reconfortante y respetuoso.
 - c. Te hace sentir seguro.
3. Pida a los estudiantes ejemplos de un toque correcto. (*Las posibles respuestas pueden incluir: padres, abuelos u otros miembros de la familia de confianza dándoles un abrazo, un padre o un adulto de confianza tomándolos de la mano para guiarlos a cruzar la calle; o en el caso de que necesiten atención médica.*)
4. Explique a los estudiantes que, así como hay toques correctos,

también hay toques incorrectos. Dígales a los estudiantes que un toque incorrecto:

- a. No es deseado.
- b. Puede ser dañino y violento.
- c. Les hace sentirse incómodos o confundidos.
- d. A veces se pide que se mantenga en secreto.

5. Explique a los estudiantes que, a menos que estén recibiendo atención médica, nadie tiene derecho a tocar sus áreas privadas. Tampoco tienen derecho a tocar a nadie en sus áreas privadas. Utilice la tarjeta **PRIVADO POR FAVOR** para describir las áreas privadas. Defina el área privada entre los hombros y la rodilla. Enfatice que si alguien lo toca de manera inapropiada y le pide que lo mantenga en secreto, debe decírselo inmediatamente a un adulto de confianza. Dígales a los estudiantes que un adulto de confianza es alguien que no los dañará de ninguna manera. Enfatice que nunca deben mantener en secreto un toque incorrecto.

6. Explique a los estudiantes que un toque incorrecto también puede ser violento. Golpear, jalar el cabello a alguien, patear o morder a otros, causándoles dolor intencionalmente, son toques incorrectos. Pregunte a los estudiantes, ¿por qué es un toque incorrecto golpear a alguien o jalar su cabello? (*Las respuestas variarán, pero pueden incluir: un toque incorrecto causa herida o dolor*). Haga hincapié en que tratar a los demás con cuidado y preocupación es algo que siempre deben intentar hacer.

7. Informar a los estudiantes que hay otros toques que, aunque no en las áreas privadas o violentos, todavía están mal. Explique que cuando consideramos a alguien como un amigo, es posible que deseemos darle un abrazo a esa persona para mostrar cuánto nos importa, o tocarle el brazo mientras hablamos con ella. Enfatice que tocar a otros sin su permiso, incluso si es para dar un abrazo, es un toque incorrecto. Pregunte a los estudiantes por qué está mal abrazar a alguien sin preguntar. (*Las posibles respuestas deben incluir: es posible que la persona no quiera que la abrasen en ese momento o que esté resfriado y contagie a otros*).

8. Dígales a los estudiantes que levantar a un bebé sin el permiso de la madre es otro ejemplo de un toque incorrecto. Pregunte a los estudiantes por qué es un toque incorrecto levantar a un bebé sin permiso. (*Las posibles respuestas deben incluir que el bebé podría lastimarse, usted podría enfermarse e infectar al bebé, la madre podría querer que el bebé duerma*).

9. Actividad #1: ¿Está Bien O Está Mal? -Informar a los estudiantes que ahora jugarán un juego. Indique a los estudiantes que escuchen los siguientes escenarios. Si fue un toque correcto, levántate. Si fue un

toque incorrecto, siéntese o permanezca sentado.

- a) Bethany estaba jugando en el patio de recreo cuando Jackie se acercó a ella y la abrazó. (*Permanezca sentado, Jackie no pidió permiso.*)
- b) El tío de Lisa trató de tocarla de una manera que la hizo sentir incómoda. Le dijo que no se lo dijera a nadie. (*Quédese sentado, el tío de Lisa no tenía permiso para tocarla. Lisa debe decírselo a un adulto de confianza de inmediato.*)
- c) Jeffrey quería darle un abrazo a su nuevo hermanito, así que le preguntó a su madre si podía. (*Levántese, Jeffrey pidió permiso.*)
- d) Francine agarró las trenzas de Peggy con ira porque quería darle una vuelta al columpio. (*Siéntese, Francine lastimó intencionalmente a Peggy.*)
- e) Jeremy tropezó a George mientras corría tras el balón de fútbol. (*Quédese sentado, Jeremy hirió intencionalmente a George.*)
- f) Jamul pateó a su maestra cuando ella le dijo que fuera a la oficina del director. (*Quédese sentado, Jamul lastimó intencionalmente a su maestro.*)
- g) Vino la abuela de Andrea de visitar. Andrea preguntó si podía darle un abrazo. Su abuela dijo que sí. (*Ponte de pie, Andrea le preguntó a su abuela si podía abrazarla.*)
- h) Rebecca estaba en la tienda con su madre cuando un extraño se acercó y la tocó. (*Siéntese, el extraño no tenía permiso para tocar a Rebecca. Debería decírselo a su madre inmediatamente.*)
- i) La niñera trató de tocar a Winston de una manera que lo hizo sentir incómodo y luego le dijo que no se lo contara a nadie. (*Quédese sentado, la niñera no tenía permiso para tocar a Winston. Necesita decírselo a un adulto de confianza lo antes posible.*)
- j) Lani preguntó si podía abrazar a su tía Nancy. (*Levántate, Lani le preguntó a su tía si podía abrazarla.*)

10. Actividad # 2: Cuándo Tocar- Pida a los estudiantes que vayan a la **página 18** de sus libros de trabajo (**página 52** del *Manual del Maestro*). Discuta los dibujos con la clase. Pida a los estudiantes que pongan una X en el dibujo que muestra un toque incorrecto y que colorean el dibujo que muestra un toque correcto.

11. Concluya la lección y la unidad sobre propiedad recordando a los estudiantes que:

- Son dueños de sus pertenencias.
- Sus pertenencias deben ser cuidadas y obtenidas honestamente.
- Las pertenencias de los demás deben cuidarse.
- Es importante distinguir sus pertenencias de las de otra persona.
- Sus cuerpos les pertenecen y deben cuidar sus cuerpos bañándose, vistiéndose con ropa limpia, comiendo alimentos saludables y tomando decisiones correctas para mantener sus cuerpos seguros.
- Hay una diferencia entre un toque correcto y un toque incorrecto.

Lección Siete

Actividad # 2

Cuándo tocar

*Dibuja una X en la imagen que muestre un toque incorrecto.
Colorea la imagen que muestra un toque correcto.*

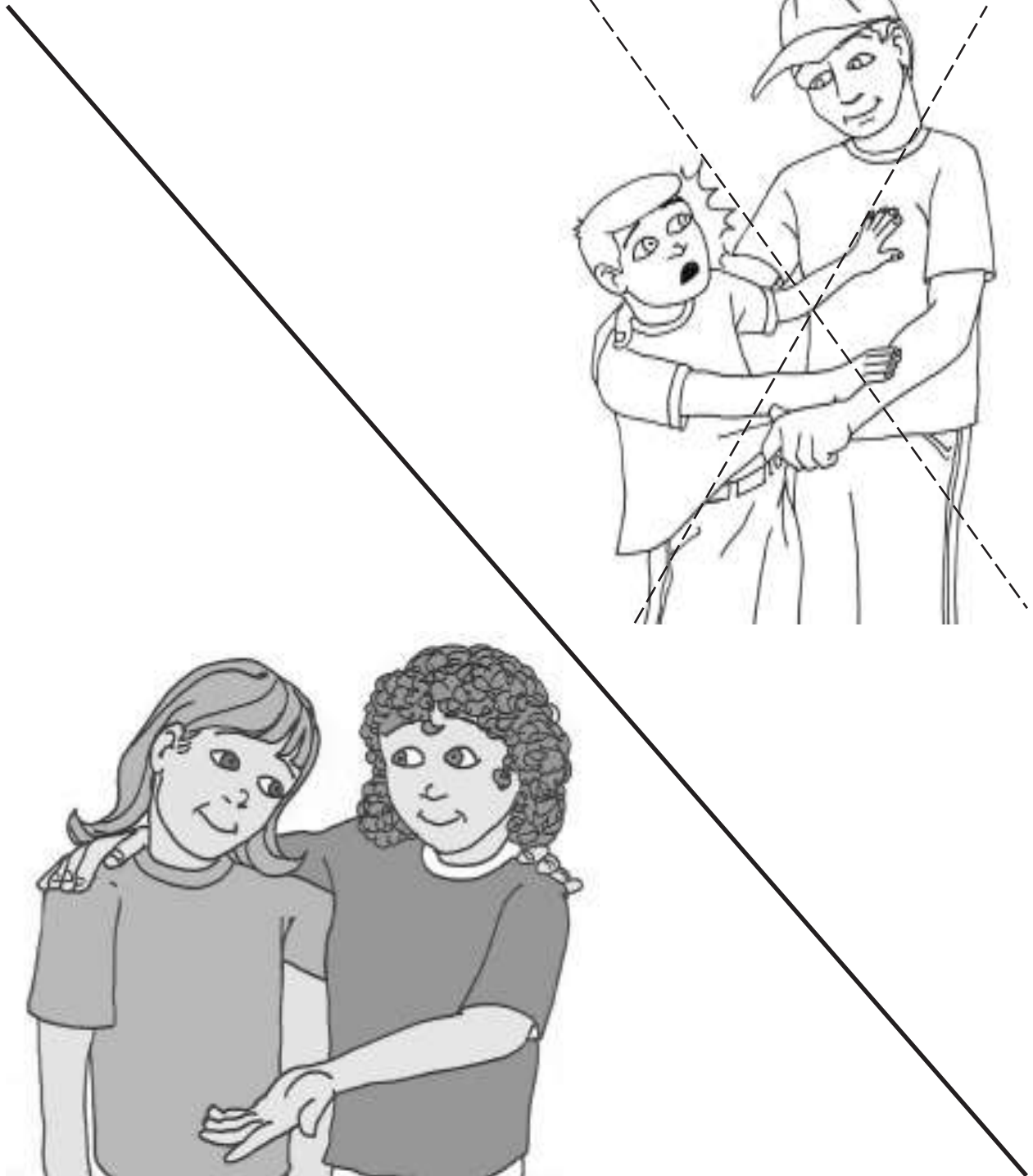

Lección Siete

Toque Correcto, Toque Incorrecto

Actividades Adicionales

1. **Lo Que He Aprendido Sobre Dueño**- Pida a los estudiantes que vayan a la página 19 de sus libros de trabajo (página 54 del *Manual del Maestro*). Indíqueles que hagan un dibujo y escriban una oración sobre algo que hayan aprendido en esta unidad sobre Dueño.
2. **Todos A Bordo Del Tren De Dueño Tablón De Anuncios.** Como recompensa, elija a los estudiantes para que colorean y agreguen al tablero de anuncios los vagones del tren con las palabras "Toque correcto: seguro" y "Cariñoso". Los letreros de palabras se pueden encontrar en la página 55 del *Manual del Maestro*.

Lección Siete

Actividad Adicional #1

Lo Que He Aprendido Sobre Dueño

*Escribe una oración sobre lo que has aprendido sobre dueño.
Puede usar las palabras de dueño en los cuadros a continuación
para ayudarlo.*

dueño	pertenencia	Preocuparse por	propio
mío	tuyo	honesto	ganar
dinero	regalo	cuerpo	yo
yo	lavarse las manos	cepillar los dientes	comer comida sana
toque correcto	seguro	Buena elección	

Haz un dibujo de algo que te pertenece.

Lección Siete
Actividad Adicional # 2
Todos A Bordo Del Tren De Dueño Tablón De Anuncios

